



Regolatore manuale di potenza monofase con uscite comando lampada ed elettrovalvola gas

Descrizione

I regolatori RVM-IL regolano il valore efficace della tensione sul motore tramite la parzializzazione della forma d'onda e sono in grado di comandare in modo ON/OFF una elettrovalvola comando gas e una lampada. Sono dotati di appositi filtri (induttanze e condensatori) per eliminare eventuali disturbi immessi sulla linea di alimentazione o irradiati dall'apparecchiatura. Due spie luminose, conglobate nei due interruttori unipolari, segnalano rispettivamente la presenza di tensione sul motore/uscita elettrovalvola e la presenza di tensione in uscita lampada. Un comando potenziometrico permette la regolazione della tensione sul motore sino ad un valore minimo impostabile tramite un trimmer. Il trimmer, rivestito di materiale plastico, è accessibile dall'esterno grazie ad un alberino di 5 mm di diametro. Tipicamente sono adatti alla regolazione di velocità nei motori monofase, o comunque con carico ohmico-induttivo, non essendo progettati per la regolazione di carichi capacitivi. La protezione è attuata mediante fusibile interno. Il modello RVM-9IL è inoltre provvisto di un dissipatore alettato al fine di meglio smaltire il calore generato dal TRIAC.

E' preferibile l'utilizzo del collegamento A. Infatti, utilizzando l'RVM come regolatore di velocità nei motori asincroni monofasi, questi risultano essere sensibilmente più silenziosi con la connessione A, soprattutto quando la tensione scende al di sotto dei 150 Veff; inoltre anche il surriscaldamento del motore risulta essere inferiore

Modello Model Modele	Corrente Current Courant	Corrente di picco Peak current Courant de pic	Uscita elettrovalvola Uscita lampada Electric valve out - Lamp out	Dimensioni Dimension	Protezione elettrica Electric protection Protection électrique
	[Ampere]	[Ampere]	[VOLT - AMPERE TOT]	[mm]	
RVM-3IL	3	12	230 - 2	130 x 130 x 90	FUSE 5 x 20 10A RAPIDI/FAST
RVM-5IL	5	12	230 - 3	130 x 130 x 90	FUSE 5 x 20 10A RAPIDI/FAST
RVM-9IL	9	26	230 - 4	130 x 130 x 105	FUSE 6,3 x 32 20A RAPIDI/FAST
Alimentazione / Power Supply / Alimentation		[VOLT]	230 ± 15%		
Range Temperatura / Temperature range / Range de temperature		[°C]	-10 ÷ 40		
Grado di protezione Involucro / Enclosure protection Degree / Degree de protection Enveloppe		[IP]	IP 54		

Single-phase manual regulator with outputs for lamp and electric-valve of gas

Description

The RVM-IL regulators regulate the effective value of the voltage applied on the motor by means of a TRIAC and they can control in OFF/ON mode one electric-valve for gas and one lamp.

They are equipped with proper filters (inductance and capacitors) in order to eliminate any possible noise in the electrical network or generated by the instrument. Two LED, fitted in the two monopolar switches, indicate the presence of voltage applied on the motor/electric-valve outputs and on lamp output. A potentiometric control allows the voltage regulation down to a minimum value, which can be set by a trimmer.

The trimmer is accessible from outside though a plastic little shaft (dia. 5 mm). Usually they are suitable for speed regulation in single-phase motors, or, in any case, with ohmic-inductive load, as they have not been studied for capacitive load. The protection is carried out by means of an internal fuse. RVM-9IL is also equipped with a cooling finned dissipator in order to better dissipate the heat generated by the TRIAC.

Wiring A connection is suggested. In fact, when using RVM as speed controller of asynchronous single-phase motors, the sound level and the overheating of motor are always lower with a wiring A, especially when the voltage drops under 150 volts

Collegamento A Wiring A Connexion A

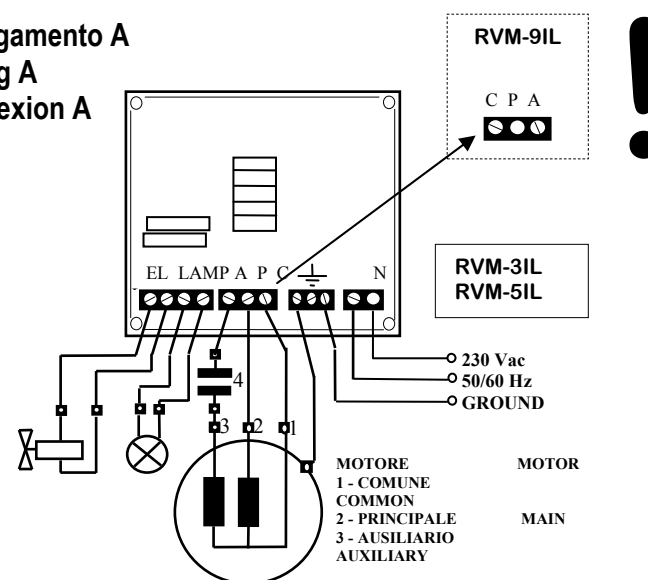

Régulateur monophasé manuel de puissance avec sorties contrôle lampe et electro-valve gaz

Description

Les régulateurs RVM-IL règlent la valeur efficace de la tension sur le charge par moyen de la partialisation de la forme de l'onde et ils sont en état de commander en façon ON/OFF une électro-valve pour la régulation du gaz et une lampe.

Ils sont doués de filtres appropriés (inductance et condensateurs) pour éliminer des dérangements éventuels qui se trouvent sur la ligne de l'alimentation ou qui ont été causés par l'appareillage.

Dans l'interrupteur monopolaire on a deux voyants lumineux qui signalent respectivement la tension sur le moteur/ sortie electro-valve et la tension en sortie de la lampe. Il y a un contrôle potentiométrique qui permet la régulation de la tension sur le moteur jusqu'à sa valeur minime, qui peut être mise en train par moyen d'un trimmer. Le trimmer, revêtu de matériel plastique, est accessible de l'extérieur à l'aide d'un petit axe dia. 5 mm. Normalement les régulateurs RVM-IL sont convenables pour la régulation de vitesse dans les moteurs monophasés ou qui ont quand-même un charge ohmic-inductif, puisque ils n'ont pas été projetés pour la régulation des charges capacitifs.

La protection est effectuée par moyen d'un fusible interne. Le modèle RVM-9LI, en outre, est pourvu d'un dissipateur avec ailettes qui lui permet de mieux disperser la chaleur créée par le TRIAC

En tout cas, ça serait mieux utiliser la connexion A. En effet, en utilisant le RVM comme variateur de vitesse dans les moteurs monophasés asynchrones, ceux-ci se revèlent être notablement plus silencieux avec la connexion A, surtout quand la tension est au-dessous de 150 Volt; en outre, même l'échauffement du moteur est inférieur.

Collegamento B Wiring B Connexion B

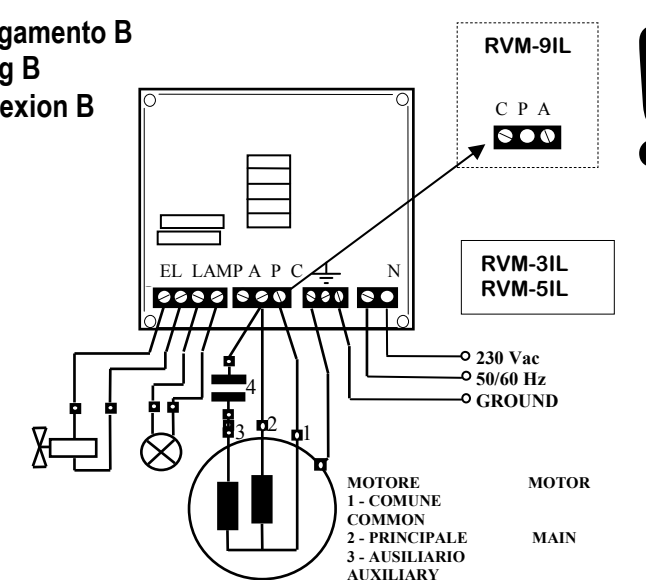

Tutti i modelli sono marcati CE e conformi alle direttive comunitarie Entrambi i collegamenti A e B assicurano il rispetto delle Direttive 2014/35/UE (LVD) e 2014/30/UE (EMC).

Both models are CE marked and comply with the European Directive Both the wiring A and the wiring B copies with the European Directives 2014/35/UE (LVD) and 2014/30/UE (EMC).

Tous les modèles sont marqués CE et sont conformes à les Directive Européennes Les deux connexions A et B respectent les Directives Européennes 2014/35/UE (LVD) et 2014/30/UE (EMC).